

EPAL 6 HALBPALETTE

800 x 600 mm



Die Arbeit der European Pallet Association e.V., ihrer Nationalkomitees und Lizenznehmer bildet das stabile Fundament für den erfolgreichen, offenen Palettenpool und ermöglicht den globalen Tausch von EPAL-Ladungsträgern. Weltweit befinden sich mehr als 650 Millionen EPAL-Paletten im Umlauf, die branchenübergreifend genutzt werden und aus Industrie und Logistik nicht mehr wegzudenken sind. Die EPAL 6 Halbpalette findet Anwendung als Displaypalette und kann direkt in der Verkaufsfläche platziert werden. Dauerhafte Qualitätssicherung sowie hochwertige Materialien bieten eine störungsfreie und sichere Performance für Nutzer und Ladung. Ökologische und ökonomische Ressourcen werden durch Mehrfachnutzung in erheblichem Maße geschont.

DATEN & FAKTEN

Material: 13 Bretter aus Qualitätsholz, 9 Formspan- bzw. Vollholzklotze, 69 Nägel. Fertigung gemäß dem Technischen Regelwerk der EPAL.

Länge	800 mm
Breite	600 mm
Höhe	144 mm
Gewicht	ca. 9,5 kg
Tragfähigkeit	750 kg

Bei der Stapelung von beladenen Paletten auf einem soliden und ebenen Untergrund sollte eine Belastung der untersten Palette nur bis max. 1.500 kg erfolgen.

QUALITÄTSKONTROLLE

Der internationale Pool aus EPAL-Ladungsträgern unterliegt als einziger Ladungsträgerpool weltweit der unabhängigen Qualitätskontrolle durch externe Prüforganisationen. Nur so kann die gleichbleibend hohe Qualität garantiert werden, die EPAL-Ladungsträger den Märkten anbieten.



KENNZEICHNUNGEN

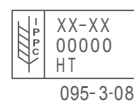

„EPAL im Oval“ auf linkem und rechtem Eckklotz (seit 08. 2013).

IPPC Zeichen, Länder-Code, Registriernummer der zuständigen Pflanzenschutzbehörde, Hitzebehandelt (Heat Treatment), Lizenznummer-Jahr-Monat auf Mittelklotz.



EPAL-Prüfklammern

HANDLING

4-seitige Befahrbarkeit und beidseitig gefaste Bodenbretter ermöglichen eine hocheffektive Handhabung bei Produktion, Lagerung und Transport in der gesamten Supply Chain. Kompatibel mit allen (gängigen) Standardladungsträgern, Flurförderzeugen und Lagersystemen.

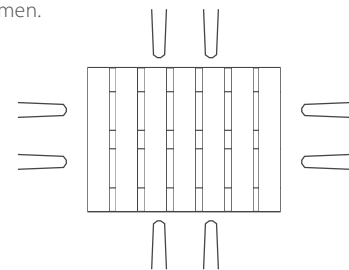

ISPM 15



Die Einhaltung des ISPM 15 Standards ist die wichtigste Bedingung, um Ladungsträger uneingeschränkt im internationalen Warenverkehr einsetzen zu können. Deshalb werden alle EPAL-Ladungsträger nach den strengen Vorgaben des IPPC hergestellt und sind somit weltweit einsetzbar. Die lokalen Pflanzenschutzämter geben Auskunft darüber, in welchen Ländern der IPPC Standard anerkannt ist.

REPARATUR



Beschädigte EPAL-Paletten können bei allen EPAL-lizenzierten Palettenreparaturbetrieben kostengünstig und klimafreundlich repariert werden. Normgerecht reparierte EPAL-Paletten erhalten nach der qualitätsgeprüften Reparatur einen Reparaturkennzeichnungsnaegel mit dem Markenzeichen EPAL und der Lizenznummer des Reparaturbetriebes.

EPAL 6 HALBPALETTE

800 x 600 mm



600 mm Seite

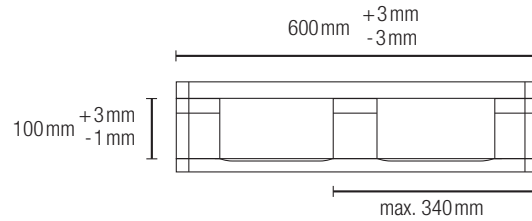

800 mm Seite

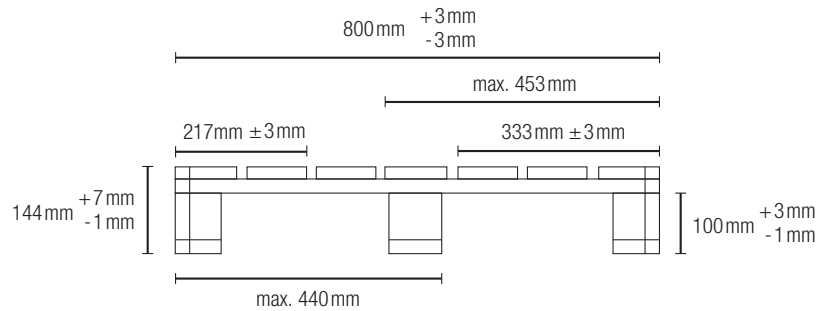

Draufsicht

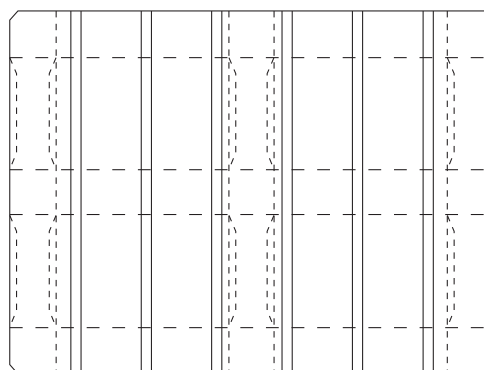

┌ 10mm $+2\text{mm}$
 -2mm x 45°